



Ergänzende Betriebsanleitung
BOOTSANHÄNGER

Inhaltsverzeichnis

1. Tipps beim Kauf eines Bootsanhängers	3
1.1. Slipwagen oder zugelassener Bootsanhänger?	3
1.2. Die Bootstypen	3
1.3. Das Gewicht des Boots	3
1.4. Die Länge des Boots	3
2. Korrekte Einstellung von Ihrem Bootsanhänger	4
2.1. Einstellung der Bugstütze	4
2.2. Einstellung der höhenverstellbaren Kielrolle(n) und Querträger mit Kielrolle	4
2.3. Einstellung der Bootsauflagen und Doppelrollen	5
2.4. Einstellung des Leuchenträgers	5-6
2.5. Einstellung der Schlauchbootauflagen	6
2.6. Einstellung der Segelbootauflagen	6
3. Bedienung der Slipvorrichtung	7
3.1. Abslippen	7
3.2. Aufslippen	7

1. Tipps beim Kauf eines Bootsanhängers

Vor dem Kauf eines Bootsanhängers sind vier wichtige Punkte zu beachten um eine optimale Wahl für Ihr Boot zu treffen.

1.1. Slipwagen oder zugelassener Bootsanhänger?

Slipwagen: Hat keine Zulassung und dadurch ist kein Befahren öffentlicher Straßen erlaubt. Ist nur für den Transport auf privaten bzw. nicht öffentlichen Straßen gedacht.

Zugelassener Bootsanhänger: Damit besteht die Möglichkeit, das Boot auch auf öffentlichen Straßen an den gewünschten Ort zu transportieren.

Viele Typen sind mit COC-Papier erhältlich.

1.2. Die Bootstypen

Um die richtige Wahl des Anhängers zu treffen müssen Sie Ihre Bootstypen kennen. Unsere Produktpalette umfasst Motorbootanhänger, Schlauchbootanhänger und Segelbootanhänger.

1.3. Das Gewicht des Boots

Das Gewicht des Bootes ist ein sehr wichtiger Punkt um einen Anhänger mit dem passenden höchstzulässigen Gesamtgewicht zu wählen. Das bedeutet, das Eigengewicht des Anhängers + Gewicht vom Boot + Treibstoff + Ausrüstung darf diesen Wert nicht überschreiten.

1.4. Die Länge des Boots

Auch die Gesamtlänge des Bootes ist ein wichtiger Faktor von der Ihre Wahl des passenden Anhängers abhängt.



2. Korrekte Einstellung von Ihrem Bootsanhänger

Um Ihren Anhänger optimal nutzen zu können, müssen bei der ersten Verladung des Bootes einige einmalige Einstellungen erfolgen. Falls es erforderlich ist, besteht die Möglichkeit die Position der Achsen zu verstellen.



Eine Verstellung der Achsposition darf nur von einer Fachwerkwerkstätte durchgeführt werden!

2.1. Einstellung der Bugstütze⁽¹⁾

Die Bugstütze muss an die Form des Buges vom Boot angepasst werden. Daher ist sie individuell verstellbar. Bei dem einstellen muss auf die Stützlast geachtet werden (höchstzulässige Stützlasten von Auflaufeinrichtung und Anhängerkupplung).

Wir empfehlen: Die Last an der Anhängerkupplung soll sich bei höchstzulässiger Beladung des Anhängers im mittleren bzw. oberen Drittel befinden, dadurch verbessert sich das Fahrverhalten ihres Anhängers.

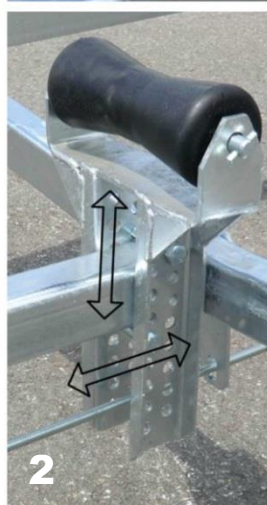
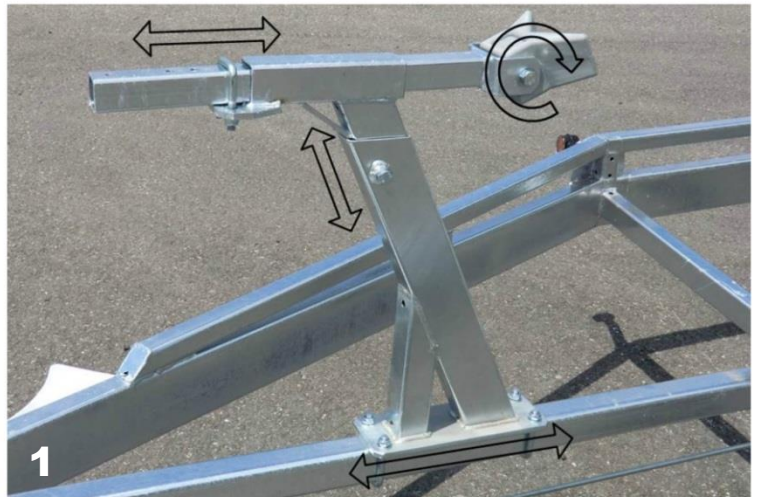

2.2. Einstellung der höhenverstellbaren Kielrolle(n)⁽²⁾ und Querträger mit Kielrolle⁽³⁾

Es ist darauf zu achten, dass die Last des Bootes gleichmäßig auf den vorhandenen Kielrollen und Auflagen verteilt ist. Daher soll das Boot auf jeder Rolle laufen um den Rumpf zu entlasten und das Auf- bzw. Abladen zu erleichtern.

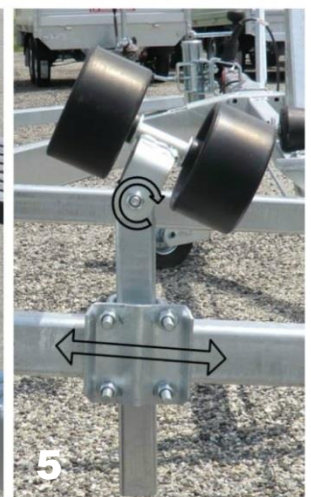
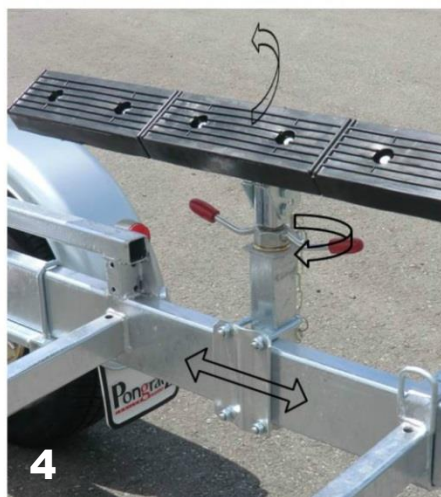

2. Korrekte Einstellung von Ihrem Bootsanhänger

2.3. Einstellung der Bootsauflagen⁽⁴⁾ und Doppelrollen⁽⁵⁾

Um das Boot an Ihrem Anhänger zu stützen, müssen die Bootsauflagen und falls vorhanden die Doppelrollen in Höhe und Winkel verstellt werden. Diese Verstellung muss an beiden Seiten ident (symmetrisch) sein. Diese Bauteile dürfen keinesfalls das Boot von den Kielrollen heben!

2.4. Einstellung des Leuchenträgers

Falls notwendig, besteht die Möglichkeit die theoretische Ladefläche durch Ausziehen des Leuchenträgers zu verlängern. Bitte beachten Sie, dass diese Länge vom Modell abhängig ist. Bei Sonderanhängern bitte bei Ihrem Händler oder dem Hersteller nachfragen.

Leuchenträger max. ausziehbar (L_{max.})

PBA U (Ungebremst)	PBA G (Gepremst)	PBA T (Tandem)
PBA 500 U: 815mm	PBA 750 G: 700mm	PBA 1600 T: 965mm
PBA 500 U-S: 815mm	PBA 1000 G: 965mm	PBA 2000 T: 965mm
PBA 750 U: 700mm	PBA 1300 G: 965mm	PBA 2600 T: 965mm *
PBA 750 U-S: 700mm	PBA 1500 G: 965mm	PBA 2600 T: 1465mm
	PBA 1800 G: 965mm	PBA 3000 T: 965mm *
		PBA 3500 T: 965mm *
		PBA 3000 T-2: 1465mm
		PBA 3500 T-2: 1465mm

*alte Ausführung bis zum Jahr 2015

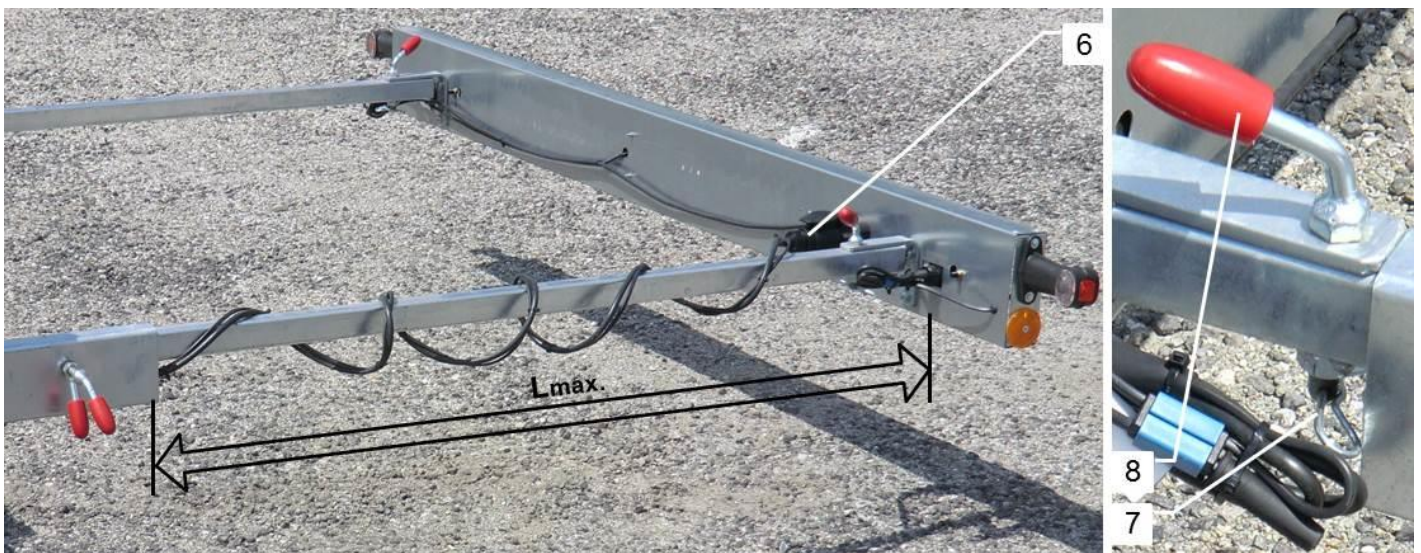

Um beim Auf- bzw. Abladen des Bootes die Beleuchtung vor dem Eintritt von Wasser zu schützen, muss der Leuchenträger abmontiert werden!



2. Korrekte Einstellung von Ihrem Bootsanhänger

Demontage des Leuchtenträgers:

1. Ausstecken des Beleuchtungssteckers⁽⁶⁾.
2. Öffnen und entfernen der Sicherungssplinte⁽⁷⁾ an der Unterseite der Griffschrauben.
3. Griffschrauben⁽⁸⁾ herausdrehen und dabei darauf achten, dass der Leuchtenträger nicht zu Boden fällt.
4. Um den Leuchtenträger wieder zu montieren → die angegebenen Schritte in umgekehrter Reihenfolge durchführen.

2.5. Einstellung der Schlauchbootauflagen

Die Schlauchbootauflagen müssen in Breite, Höhe und Winkel so verstellt werden, damit das Boot gestützt wird. Es ist darauf zu achten, dass diese Auflagen das Boot nicht von den Kielrollen heben. Falls notwendig müssen die Kielrollen dementsprechend in der Höhe verstellt werden.



2.6. Einstellung der Segelbootauflagen

Es ist darauf zu achten das die Auflagen in Höhe und Winkel so eingestellt sind das der Kiel des Segelbootes sauber an der Holzauflage des Anhängers aufsitzt.



3. Bedienung der Slipvorrichtung

3.1. Abslippen

1. Leuchtenträger entfernen. (siehe Demontage des Leuchtenträgers)
2. Alle Sicherungselemente (Spanngurte etc.) vom Anhänger entfernen.
3. Das Boot am Steg befestigen und die Fender am Boot anbringen.
4. Den Bootsmotor heben.
5. Den Anhänger bis max. zur Felgenkante rückwärts ins Wasser fahren.
6. Die Handbremse ziehen.
7. Das Boot zu Wasser lassen.

3.2. Aufslippen

1. Den Bootsmotor heben.
2. Den Anhänger bis max. zur Felgenkante rückwärts ins Wasser fahren.
3. Den Steven des Boots bis zu den hintersten Rollen ziehen und den Windehaken anhängen.
4. Kraftfahrzeug sowie Anhänger müssen eingebremst sein.
5. Das Boot mit der Winde auf den Anhänger ziehen.
6. Den Leuchtenträger wieder einsetzen und sichern. (siehe Demontage des Leuchtenträgers)



Pongratz

1. Auflage 01/2017

Pongratz Trailer-Group GmbH

An der Bundesstraße 34, A-8772 Traboch
Tel. +43 3843/26033-0, Fax DW 40
office@pongraztrailers.com
www.pongraztrailers.com